

## Peltiercontroller QC-PC-CO-CH1

### Bedienungsanleitung

## Temperaturregler fur automatischen Heiz- und Kuhlbetrieb

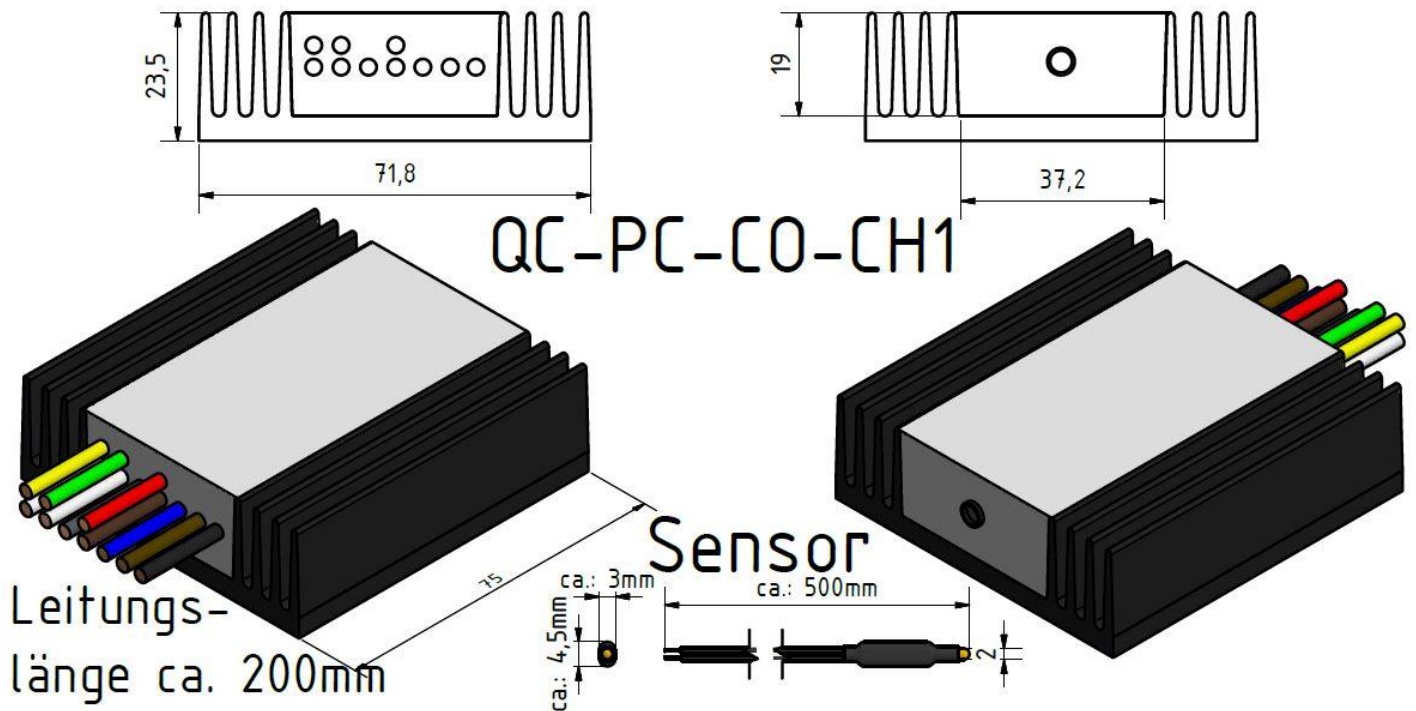

#### Technische Daten:

- Versorgungsspannung: 12...24VDC/<45mA
- Separate Treiberspannung 3...48VDC
- Maximaler Peltierstrom 20A
- Schnittstelle zum Display: 3,5mm Stereo-Klinke
- Temperaturbereich: -40°C bis +100°C
- Empfindlichkeit: 0,1 °C
- Genauigkeit  $\pm 1$  K
- P-Regelcharakteristik
- Regelparameter fur Heizbereich und Kuhlbereich separat einstellbar.
- Maximale Sollwertbegrenzung einstellbar
- Maximale Ausgangsleistung einstellbar
- Erkennung von Sensorbruch (Displayanzeige: NP) und Kurzschluss (Displayanzeige: PSC)

#### Lieferumfang:

- 1 Peltiercontroller QC-PC-CO-CH1
- 1 Temperatursensor NTC 10K $\Omega$  ( $\beta=3977$ K)
- 1 Potentiometer 10K $\Omega$
- 1 Bedienungsanleitung

## 1 Bestimmungsmaiger Einsatz des Reglers QC-PC-CO-CH1

Das Gerat muss in eine Schaltung integriert werden. Es handelt sich hierbei nicht um ein Plug & Play-Gerat. Fur den funktionsfahigen Anschluss werden die Fachkenntnisse eines Elektronikers benotigt. Der Anwender hat dafur Sorge zu tragen, dass alle Verbindungen fachgerecht nach Schaltplan hergestellt werden. Es ist sicher zu stellen, dass die Versorgungsspannung polrichtig angeschlossen wird. Die Spannungsquelle ist an die Last anzupassen. Ein Vertauschen von Leitungen kann eine sofortige Zerstorung des Gerates nach sich ziehen. Wenn ein Kuhlkorper mit Lufte eingesetzt wird, muss dieser geerdet werden, um statische Aufladung und daraus resultierende Uberschlage in die Elektronik zu verhindern. Der Peltiercontroller QC-PC-CO-CH1 wurde entwickelt um Peltierelemente anzusteuern. Der Controller ubernimmt in einem Temperieraufbau die Regelung der Temperatur. Der Temperaturbereich des Reglers umfasst -40°C bis +100°C, wobei der Regler das Peltierelement automatisch so ansteuert, dass anforderungsgerecht geheizt oder gekuhlt wird. Die Regelparameter sind programmierbar. Uber eine Schnittstelle kann das Display QC-PC-D-CH1 angeschlossen werden. Das Display dient zur Anzeige aktueller Regeldaten und zur Programmierung der Regelparameter. Die Temperaturvorgabe ist wahlweise uber ein extern anzuschlieendes Potentiometer (Lieferumfang) oder einen programmierbaren Fixwert vorzunehmen. Der Benutzer hat die Moglichkeit die Versorgungsspannung des

Quick-Ohm Kupper & Co. GmbH

Bauteile – Warmemanagement - Industriekeramik

[www.quick-ohm.de](http://www.quick-ohm.de)

Reglers und die Treiberspannung des Peltierelementes getrennt voneinander auszulegen. Hiermit wird es moglich, nahezu alle gangigen Peltierelemente optimal anzusteuern. Des Weiteren kann der Ausgangsleistung ein Minimal- und Maximalwert zugeordnet werden, wobei diese Werte fur den Heiz- und den Kuhlbetrieb unterschiedlich ausgelegt werden konnen. Damit wird der Eigenschaft der Peltierelemente Rechnung getragen, dass die generierbare Heizleistung je nach Arbeitspunkt ein Vielfaches der Kuhlleistung betragen kann. Der Kompakt-Controller QC-PC-CO-CH1 wird mit einem vorkonfigurierten Parametersatz einsatzbereit ausgeliefert. Bitte lesen Sie diese Bedienungsanleitung sorgfaltig durch. Wenn Sie die folgenden Hinweise und Beschreibungen beachten, steht Ihnen ein Peltiercontroller mit vielfaltiger Einsatzmoglichkeit, Kompaktheit und groer Leistungsfahigkeit zur Seite.

## 2 Das Prinzip der Peltier-temperierung:

Der gerichtete Stromfluss durch ein Peltierelement bewirkt eine Vielzahl von physikalischen Vorgangen, deren erkennbare Wirkung die raumliche Verschiebung von Warmeenergie ist. Die Temperatur auf einer Seite fallt, wahrend die Temperatur auf der gegenuber liegenden Seite ansteigt. Hierdurch wird es moglich einen Festkorper flachig anzubinden, um ihn gezielt aufzuheizen oder auch abzukuhlen. Das Peltierelement hat dabei gegenuber konventionellen Gas-Kompressoren (etwa in Kuhlschranken) eine Vielzahl an Vorteilen. So ist etwa eine geruschlose Temperierung frei von Gefahrstoffen, ohne bewegliche Teile und absoluter Wartungsfreiheit moglich. Des Weiteren konnen diese Einheiten so miniaturisiert werden, wie es ohne das Peltierelement nicht denkbar ware. In Bild 2 ist der Aufbau einer solchen Temperierung dargestellt, wie er prinzipiell vorzunehmen ist.

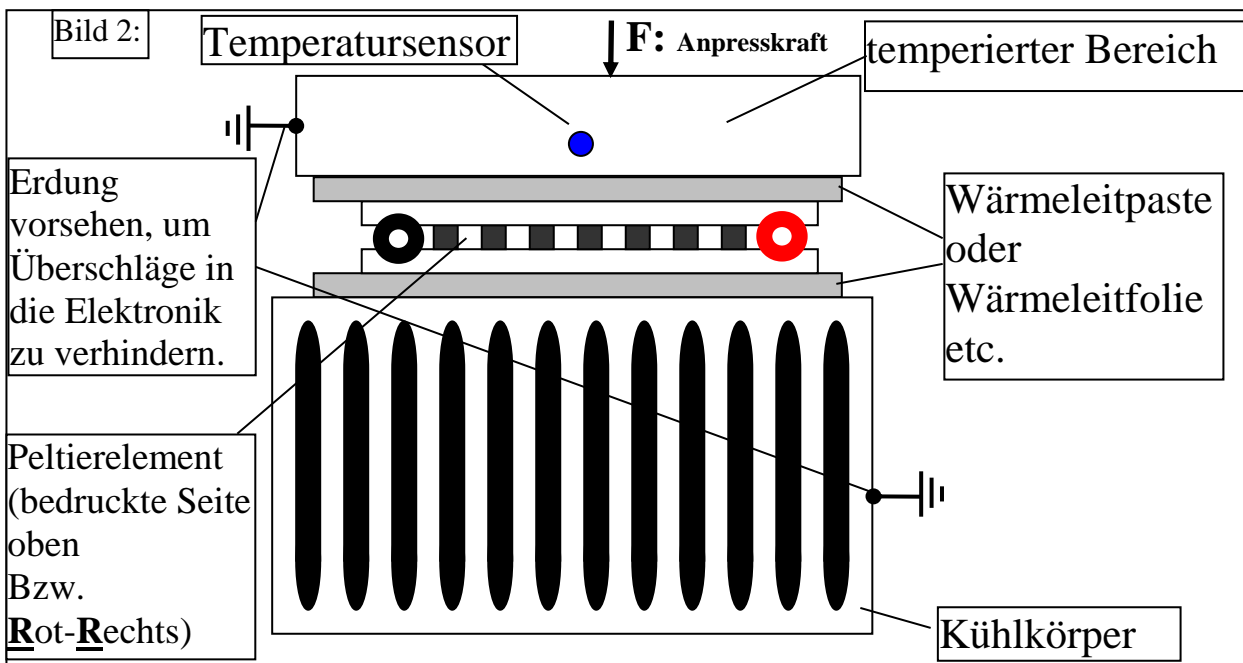

Hier erkennt man den grundlegenden Aufbau, der sich bei der Arbeit mit Peltierelementen wie ein roter Faden durch alle Einsatzgebiete zieht. Es gibt einen Bereich, der auf eine gewunschte Temperatur gebracht werden soll. Dieser Bereich wird mit einem Temperatursensor versehen. Auf der anderen Seite liegt der Bereich, dem im Heizfall Warmeenergie entzogen wird oder im Kuhlfall uberschussige Warme zugefuhrt wird. Dieser zweite Bereich wird in der Regel nicht temperaturuberwacht. Um ein Kollabieren des Aufbaus, verursacht durch ubermaige Warmeentnahme oder Warmezufuhrung, zu vermeiden, wird dieser Bereich mit einem Kuhlmedium, in der Regel Luft oder auch Wasser, auf relativ konstanter Temperatur gehalten. Ein geeigneter Kuhlkorper halt die dem Regelbereich abgewandte Seite des Peltierelementes auf eine Temperatur, die die Temperatur des Kuhlmediums um maximal 10 Kelvin uber- bzw. unterschreitet. Bitte beachten Sie, dass im Kuhlfall auf der warmen Seite des Peltierelementes die Energie aus Peltierstrom mal Peltierspannung plus der transportierten

Wärmeenergie den angebundenen Wärmetauscher aufheizen. Die Größe dieses Kühlkörpers, die einwandfreie Kontaktierung zwischen Peltierelement und Kühlkörper auf der einen Seite sowie Peltierelement und Temperierobjekt auf der anderen Seite entscheiden über die Leistungsfähigkeit Ihres Aufbaus. Bitte richten Sie ihr erstes Augenmerk immer auf diesen Grundaufbau, nur so können Ihre Ergebnisse erfolgreich sein. Bitte besuchen Sie, zur Vertiefung Ihrer Kenntnisse, die Rubrik **Know-how** im Wärmemanagement auf unserer unten angegebenen Homepage. Hier finden Sie Tipps und Informationen in verständlicher und gut bebildeter Form, die Ihnen dabei helfen, Ihren Aufbau sinnvoll zu dimensionieren.

### 3. Der elektrische Aufbau:

Das Verdrahten der einzelnen Komponenten mit dem Regler erfordert Grundwissen der Elektrotechnik und darf nur von einer befähigten Person vorgenommen werden.

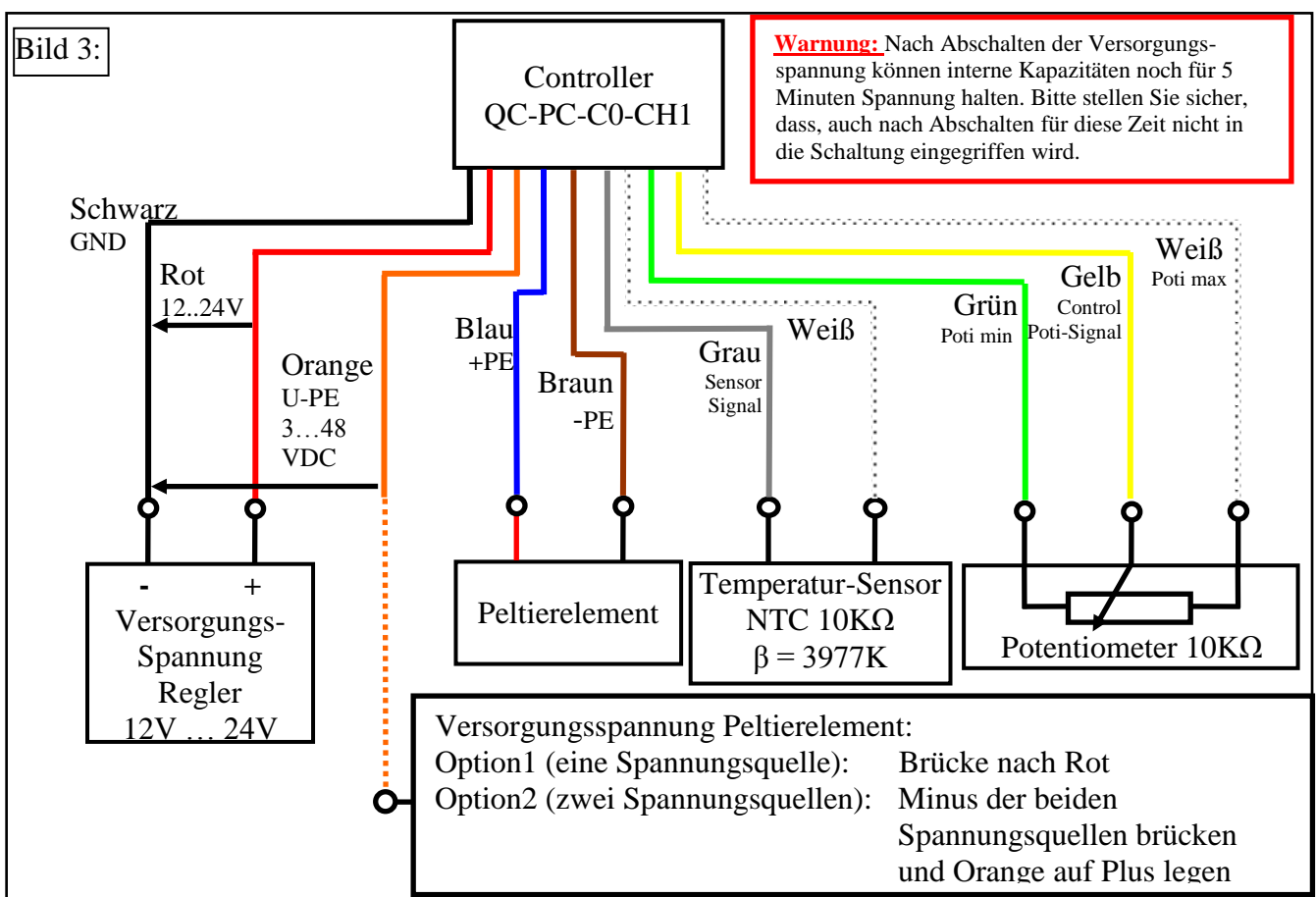

Der Regler verfügt über einen Anschluss für die Versorgung seiner Elektronik und einen weiteren Anschluss, über den das Peltierelement mit Leistung gespeist wird. Für die Elektronik sind Quellen im Bereich von 12VDC bis 24VDC einsetzbar. Das Peltierelement darf nur mit Spannungen bis zu seiner maximal zulässigen Betriebsspannung  $U_{max}$  betrieben werden. Das Nullpotential der beiden Spannungsquellen ist auf der schwarzen Leitung zusammenzuführen. Wenn die maximal zulässige Spannung des Peltierelementes im Bereich der zulässigen Reglerspannung von 12VDC-24VDC liegt, können die Versorgungsspannung des Reglers und die des Peltierelementes zusammengelegt werden. Hierfür werden die rote und die orange Leitung verbunden und zusammen mit dieser Spannung versorgt. Je nachdem, wie das Peltierelement eingesetzt wird, kann es auch sinnvoll sein, eine Versorgungsspannung kleiner als die maximal zulässige Peltierspannung zu wählen. Eine Versorgungsspannung größer als die für das Peltierelement angegebene maximal zulässige Spannung

ist in jedem Fall unzulassig, da der Ausgang eine pulsmodiulierte Spannung darstellt, und das Element hier ubersteuert werden wurde. Die Fahigkeit zu kuhlen wird hier, je nach Intensitat der Ubersteuerung, verringert oder geht gar vollig verloren und das Element kann nur noch heizen.

## 4. Einstellen der Regelparameter:

Der Regler QC-PC-CO-CH1 besitzt im Auslieferungszustand bereits einen Parametersatz, so dass er ohne Programmierung eingesetzt werden kann. Es ist jedoch auch moglich, die Regelparameter zu verandern, um das Ansprechverhalten zu optimieren. Um diese Parameter einzustellen, muss der Regler mit der Steuereinheit QC-PC-D-CH1 verbunden werden.

Die Steuereinheit QC-PC-D-CH1 verfugt uber ein Display, auf dem der Regelvorgang mit einem Blick verfolgt werden kann. Uber ein leicht verstandliches Menu konnen alle Parameter nach Wunsch eingestellt werden. Die Verbindung wird mittels einer Leitung mit beidseitigen 3,5mm Stereo-Klinkenstecker vorgenommen.

In Bild 4 ist das Ansprechverhalten des Reglers fur einen beispielhaften Parametersatz graphisch dargestellt.

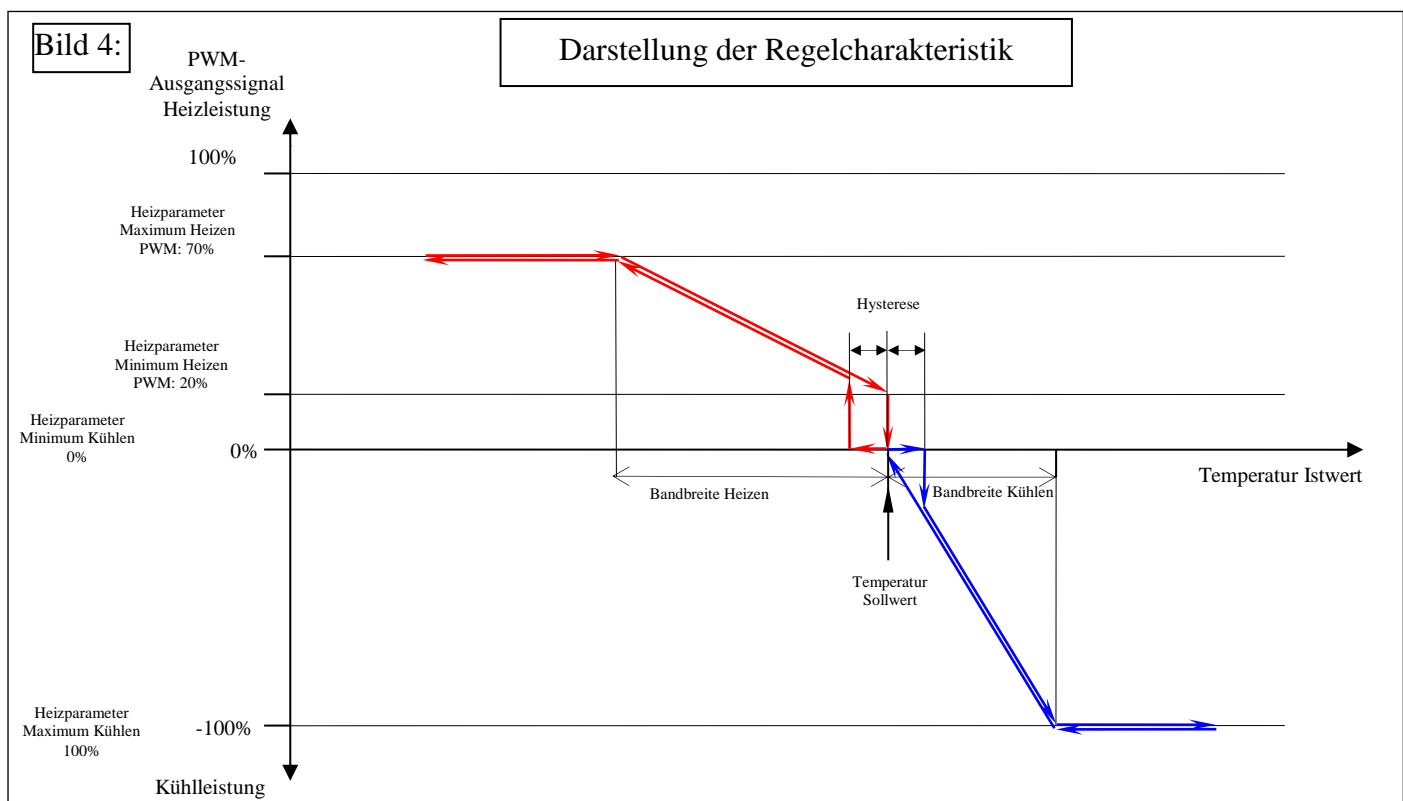

### WICHTIG:

**Die Versorgungsspannung** fur das Peltierelement darf den Wert der maximal zulassigen Spannung nicht uberschreiten. Dieser Wert wird fur jedes Quick-Ohm Peltierelement auf unserer Homepage angegeben.

**Dimensionierung des Kuhlkorpers fur den Kuhlfall:** Fur die Wahl des passenden Kuhlkorpers muss sein thermischer Widerstand  $R_{th}$  bekannt sein. Dieser Wert gibt an, um wieviel Kelvin sich die Kuhlfache des Kuhlkorpers bei einer Leistungsaufnahme von einem Watt gegenuber seinem Kuhlmedium aufheizt. Wenn die gewunschten Betriebswerte bekannt sind, kann der thermische Widerstand  $R_{th}$  nach folgender Formel berechnet werden:

$$R_{th} \leq 10K / (I_{Betrieb} \times U_{Betrieb} + Q_{Betrieb})$$

Hier sind  $I_{Betrieb}$  der Betriebsstrom, der durch das Peltierelement fliet,  $U_{Betrieb}$  die Betriebsspannung und  $Q_{Betrieb}$  die auf der Kaltseite des Peltierelementes abgefuhrte Warmeleistung.